

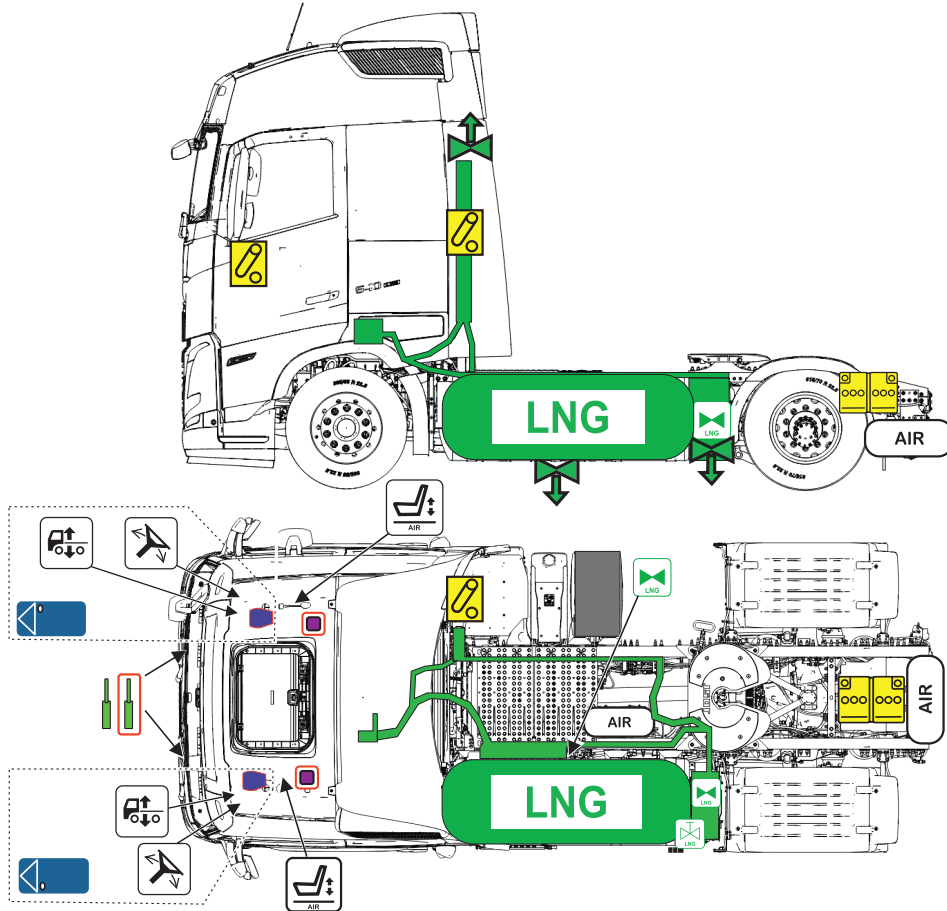













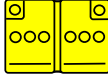

VOLVO TRUCKS

FH/FM OP GAS (LNG) (TREKKER)

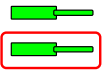
START PRODUCTIE: 2018

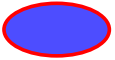

 LNG-tank	 Richting van gasdruk van het veiligheidsapparaat	 Handbediende afsluitklep	 Drukontlastingsapparaat	 Laagspanningsaccu	 Luchtank	 Stoelverstelling
 Hoogteregeling	 Kantelregeling stuurwiel	 Gasleiding	 Gasdemper, voorgespannen veer	 Contactslot	 Veiligheidsgordelspanner	 Airbag
 Dieseltank						

Opmerking
Op de afbeelding hierboven ziet u informatie voor één uitvoering van dit product. Het aantal assen en de cabinestructuur kunnen afhankelijk van de uitvoering van het product variëren. Deze instructies omvatten niet de veiligheidsaspecten van de componenten en uitrustingen die door derden zijn gemonteerd (bijvoorbeeld: carrosseriebouwers). Bij eventuele strijdigheden in de vertaalde documenten is het originele document in het Engels leidend.

Identificatienummer	Versienummer	Paginanummer
800077265	10/2023	1/ 8









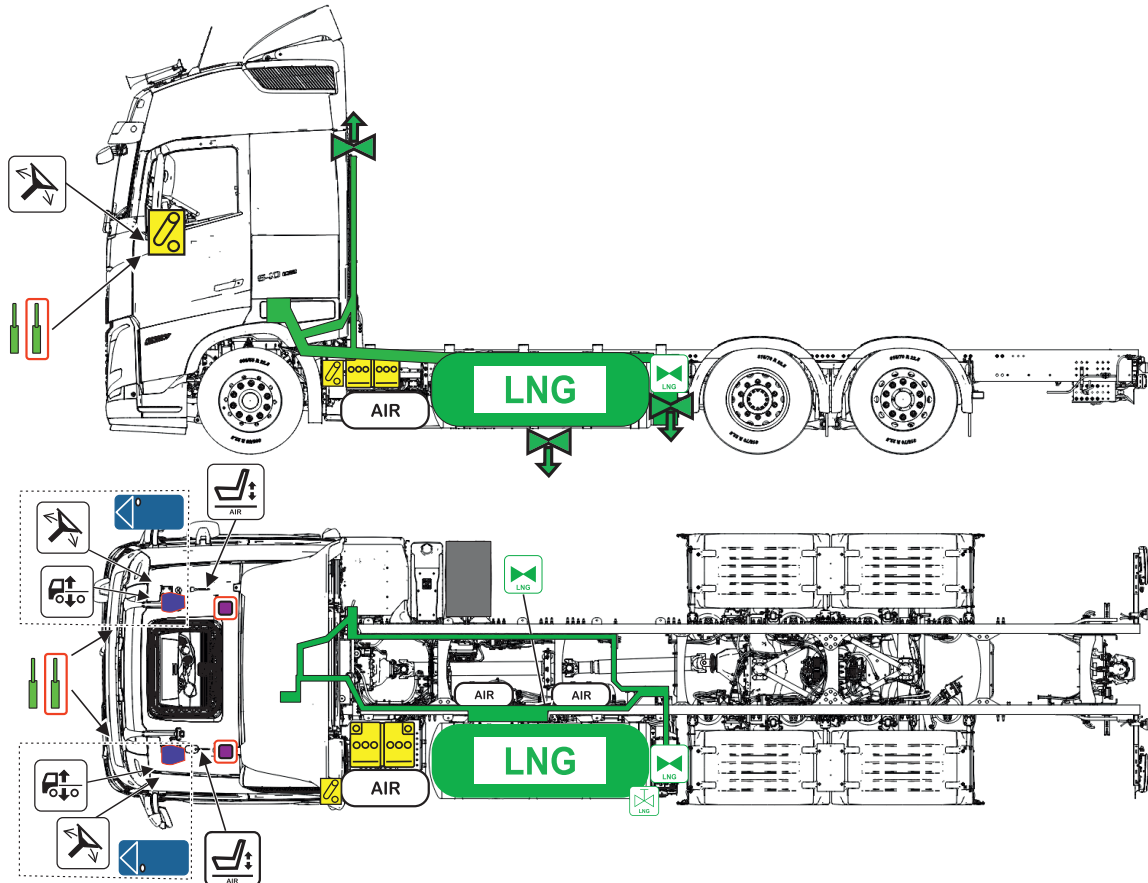
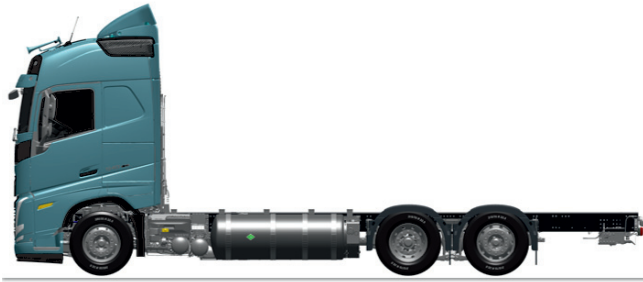





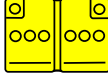

VOLVO TRUCKS

FH/FM OP GAS (LNG) (BAKWAGEN)

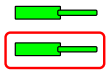
START PRODUCTIE: 2018

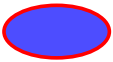

 LNG-tank	 Richting van gasdruk van het veiligheidsapparaat	 Handbediende afsluitlep	 Drukontlastingsapparaat	 Laagspanningsaccu	 Luchtank	 Stoelverstelling
 Hoogteregeling	 Kantelregeling stuurwiel	 Gasleiding	 Gasdemper, voorgespannen veer	 Contactslot	 Veiligheidsgordelspanner	 Airbag
 Dieseltank						

Opmerking
Op de afbeelding hierboven ziet u informatie voor één uitvoering van dit product. Het aantal assen en de cabinestructuur kunnen afhankelijk van de uitvoering van het product variëren. Deze instructies omvatten niet de veiligheidsaspecten van de componenten en uitrustingen die door derden zijn gemonteerd (bijvoorbeeld: carrosseriebouwers). Bij eventuele strijdigheden in de vertaalde documenten is het originele document in het Engels leidend.

Identificatienummer	Versienummer	Paginanummer
800077265	10/2023	2 / 8

1. Identificatie/herkenning



Let op:
De vrachtwagen is herkenbaar aan het symbool "LNG" of "GAS POWERED" op de zijkant van de cabine.

2. Blokkering/stabilisatie/heffen

1. Zet blokken onder de wielen.

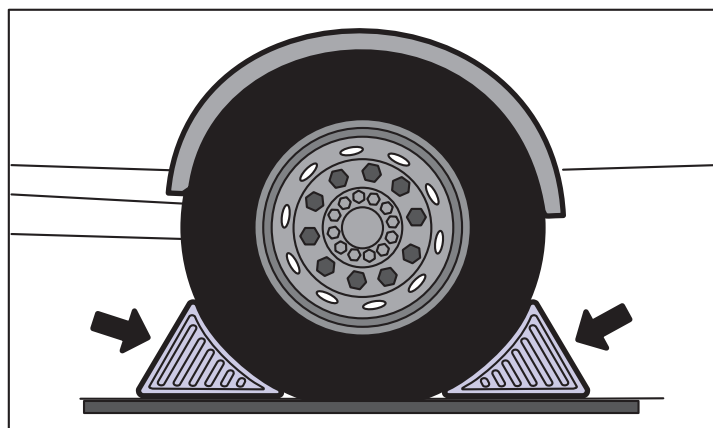

2. Trek de parkeerrem aan.

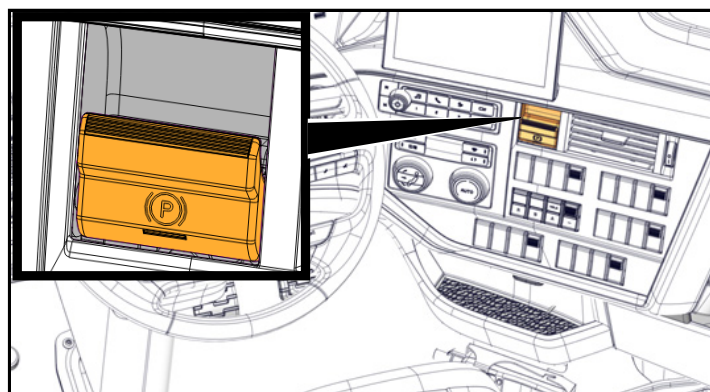

 Benader de op LNG rijdende vrachtwagen altijd van de zijkanten om buiten het mogelijke rijtraject te blijven.

 Gebruik een draagbare gasdetector voor detecteren van een gaslek voordat u de op LNG rijdende vrachtwagen nadert. Het wordt niet aanbevolen om de op LNG rijdende vrachtwagen tijdens een groter gaslek te benaderen.

3. Directe gevaren uitschakelen/veiligheidsvoorschriften

Voor vrachtwagens met ADR (Accord relatif au transport international des marchandises Dangereuses par Route (Overeenkomst voor het internationale vervoer van gevaarlijke goederen over de weg))



1. Zet indien mogelijk het contactslot uit en verwijder de sleutel.

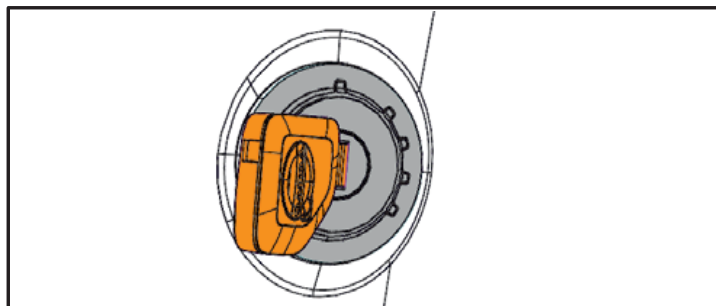

2. Zet de LNG-schakelaar op de achterkant van de LNG-tank uit om de LNG-pomp uit te schakelen.



3. Zet de ADR-schakelaar uit om het elektrisch systeem uit te schakelen.

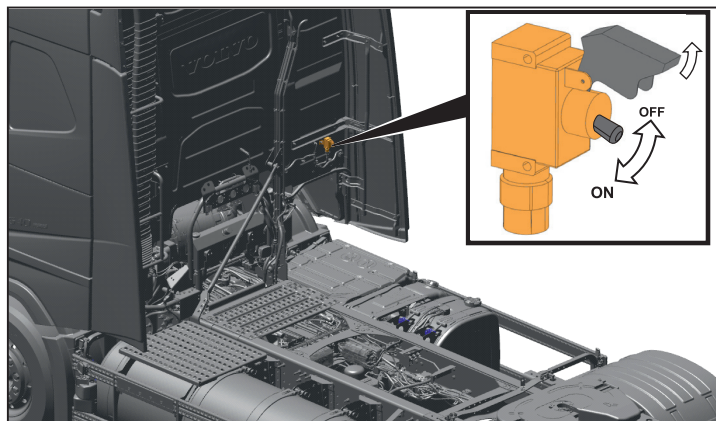

Voor vrachtwagens zonder ADR (Accord relatif au transport international des marchandises Dangereuses par Route (Overeenkomst voor het internationale vervoer van gevaarlijke goederen over de weg))



1. Zet indien mogelijk het contactslot uit en verwijder de sleutel.

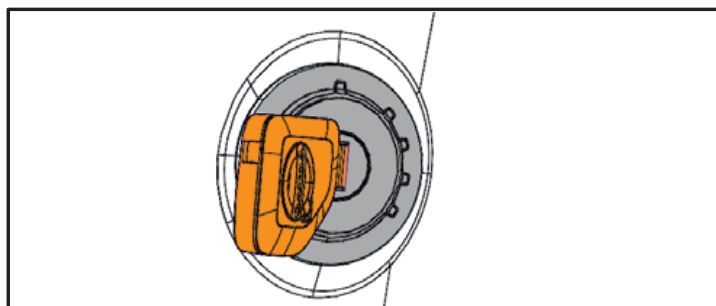

2. Zet de LNG-schakelaar op de achterkant van de LNG-tank uit om de LNG-pomp uit te schakelen.

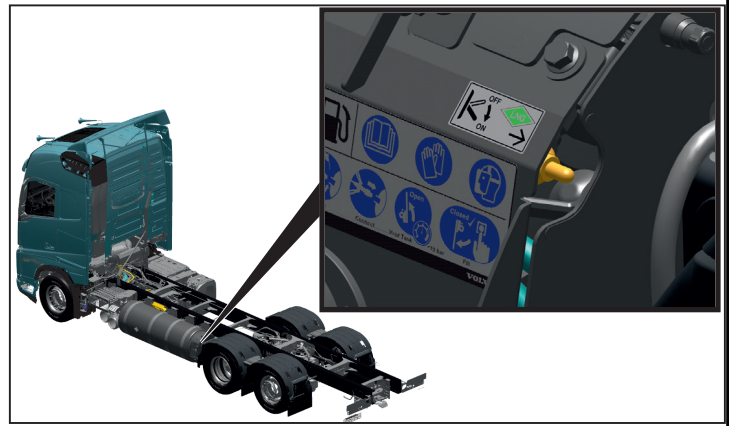

3. Zet de hoofdschakelaar in de accubak uit om het elektrisch systeem uit te schakelen.

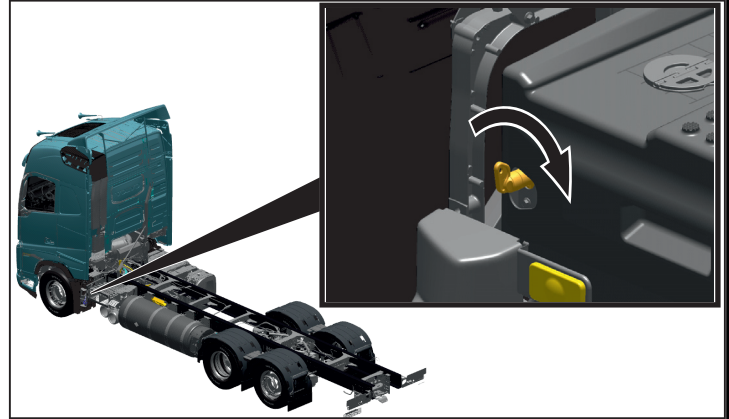

5. Opgeslagen energie/vloeistoffen/gassen/vaste stoffen



LNG wordt in de tank opgeslagen bij een cryogene temperatuur van ongeveer $-160\text{ }^{\circ}\text{C}$. Blootstelling van de huid aan LNG of contact met koude oppervlakken kan cryogene brandwonden veroorzaken.



Bij grote aardgaslekken is ontsnappend gas wit en mistig zichtbaar. Het is ook herkenbaar aan een sissend geluid of aan een zware witte rijp rondom het lekgebied.

Aardgas is kleurloos en geurloos. Gebruik gasdetectoren om het kleine aardgaslek te vinden. Zet als er aardgas in de cabine of rondom de LNG-tanks wordt waargenomen de motor onmiddellijk af. Raadpleeg daarvoor "3. Directe gevaren uitschakelen/veiligheidsvoorschriften".



Elke atmosfeer met onvoldoende zuurstof kan duizeligheid, bewusteloosheid, verstikking of zelfs de dood tot gevolg hebben. Verricht geen werkhandeling aan een op LNG rijdende vrachtwagen met een brandstoflek zonder afdoende persoonlijke-beschermingsmiddelen (PBM).

Bij een stijgende temperatuur in de LNG-tank loopt de druk in de LNG-tank op. Aflaten van de druk in de LNG-tank kan voorkomen dat het LNG gaat koken en de druk snel oploopt.



Vermijd open vuur en vlammen nabij de vrachtwagen. Probeer in het geval van een besloten ruimte het aardgas zoveel mogelijk uit de besloten ruimte weg te ventileren.



Als de druk in het systeem boven 15,9 bar komt, gaat de primaire ontlastklep (1) open om de druk te regelen.

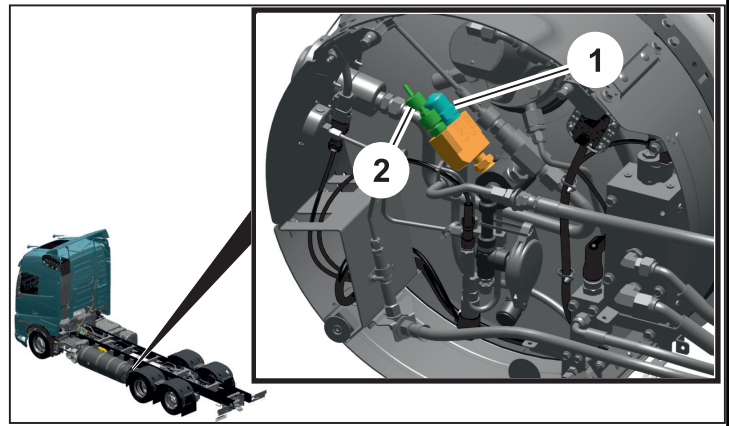

De druk in het systeem kan ook handmatig worden afgelaten door de ontluichtingsklep (2) te openen.

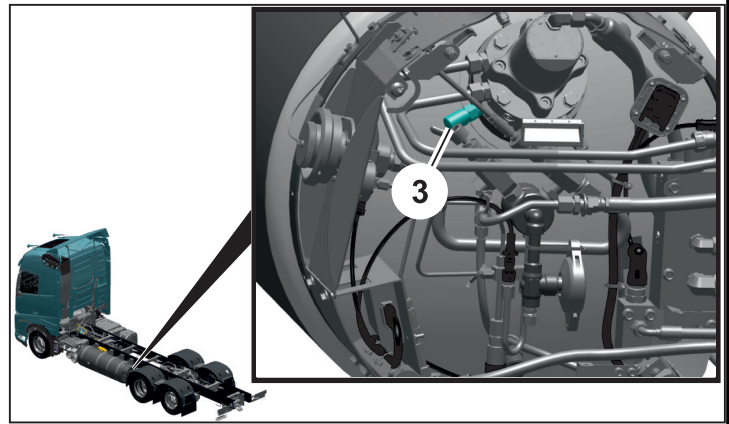

Als de druk in het systeem boven 18,6 bar komt, gaat de secundaire ontlastklep (3) open om de druk te regelen.

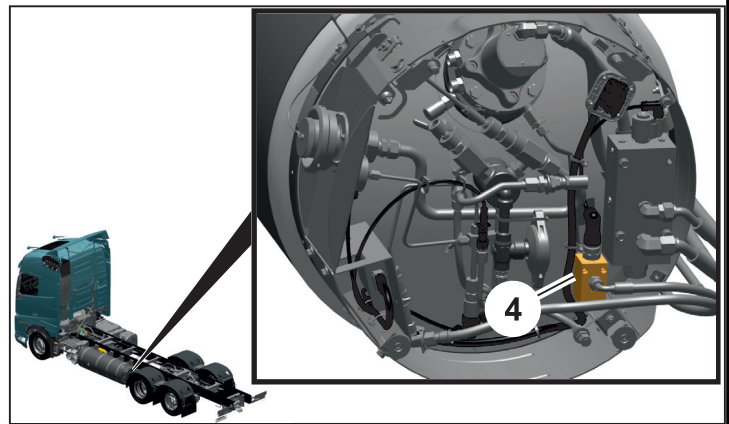

Bij een lek in het stroomafwaartse hogedrukassysteem van de LNG-tank isoleert de automatische afsluitklep (4) de LNG-tank van de rest van het systeem.

6. Bij brand



Koel om het risico op een verhoging van de tankdruk te verkleinen de LNG-tank met water.



Probeer een brand met aardgas niet te blussen voordat de bron van de brandstof is afgesloten.



Gebruik als het andere materialen betreft een brandblusser klasse ABC.

Wanneer de drukontlastkleppen worden geactiveerd, stroomt het aardgas via de ontluichtingsleidingen achter de cabine weg.



7. Bij te water raken



De mate van schade aan een gezonken vrachtwagen is mogelijk niet zichtbaar. Het bergen van een gezonken vrachtwagen zonder afdoende persoonlijke-beschermingsmiddelen (PBM) kan ernstig letsel of de dood tot gevolg hebben. Schakel zo mogelijk directe gevaren uit (Raadpleeg "3. Directe gevaren uitschakelen/ veiligheidsvoorschriften").

8. Slepen/transporteren/stallen



Het wordt niet aanbevolen om een op LNG rijdende vrachtwagen te slepen als er een LNG-lek is. Raadpleeg de hulpdiensten voordat u gaat slepen.



We adviseren u om een op LNG rijdende vrachtwagen met de achterwielen op de grond te slepen.

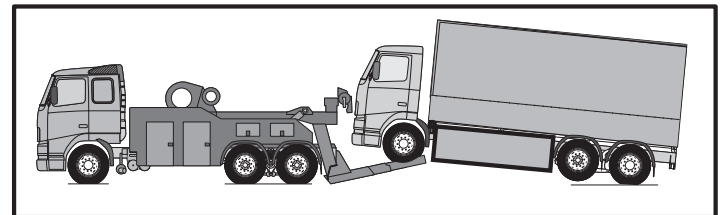

De aandrijving naar de wielen wordt ontkoppeld door ofwel de cardanas (1) los te koppelen van de aangedreven as (2) of door de aandrijfassen (3) uit te bouwen.

Let op: Bij verplaatsen van een LNG-vrachtwagen met de achterwielen op de grond zonder de aandrijving uit te schakelen kan de versnellingsbak beschadigd raken.

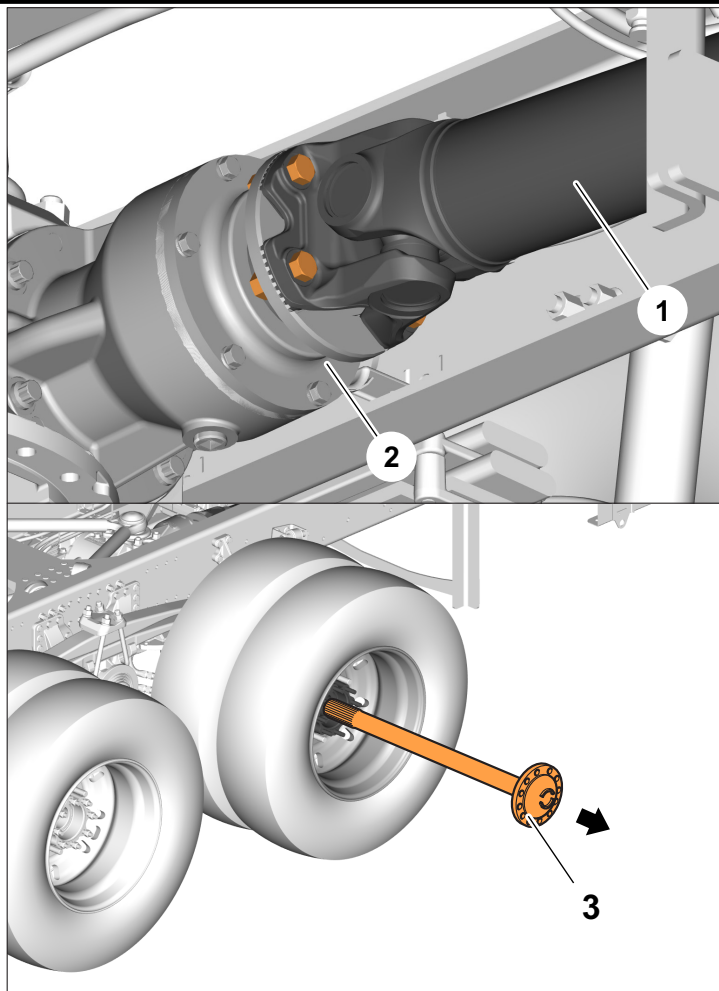

Vergrendel het stuur van de vrachtwagen wanneer deze met de achterwielen omhoog wordt gesleept.

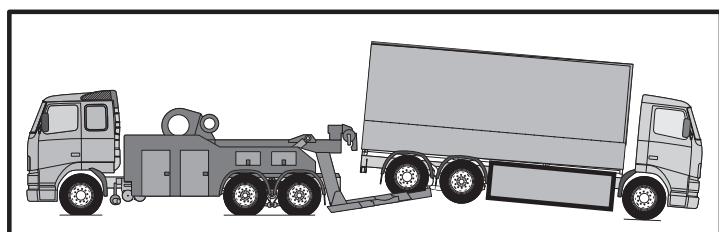

9. Belangrijke aanvullende informatie



Verricht geen werkzaamheden aan een op LNG rijdende vrachtwagen zonder afdoende persoonlijke-beschermingsmiddelen (PBM).